

Ficha de Homologación válida a partir del 1-1-2026 Ficha N°: 351 Clase: 3

Marca: CITROËN Modelo: C ELYSEE - 16 v. - 2,0 cc - 4 Puertas



Motor

Tolerancias

Tipo y Modelo	EW12F	
Altura Block	220.50 mm.	212.50 mm.
Diámetro Cilindros	85.00 mm.	86.65 mm.
Carrera Cigüeñal	88.00 mm.	91.2 mm.
Cilindrada Unitaria	499.35 cm3	537.80 cm3
Cilindrada Total	1997.42 cm3	2151.2 cm3
Diam. Cabeza Biela	48.57 mm.	51.20 mm.
Entre Centros Biela	140.00 mm.	153.00 mm.
Peso Biela con Cojinete	540.00 gr.	Minimo 530.00 gr.
Diámetro Caja Mariposas	60.00 mm.	60.00 mm.
Arandela Restrictora	60.00 mm.	60.00 mm.
Peso Cigüeñal con Engranaje de Distribucion	13.250 kg.	Minimo 13.000 kg.
Diámetro del Botador	29.90 mm.	32.00 mm.
Diámetro del Muñon de Bancada	60.00 mm.	Rectificadas comerciales
Diámetro del Muñon de Biela	45.00 / 48.00 mm.	Rectificadas comerciales
Cojinetes de Biela	Libres	Libre
Diámetro Cabeza de Válvula de Admisión	2 de 35.00 mm.	34.80 / 35.20 mm.
Diámetro Vástago Válvula de Admisión	2 de 6.00 mm.	5.80 / 6.20 mm.
Largo Válvula de Admisión	Ambas Libres	
Diámetro Cabeza Válvula de Escape	2 de 29.50 mm.	29.30 / 30.30 mm.
Diámetro Vástago Válvula de Escape	2 de 6 mm.	5.80 / 6.20 mm.
Largo Válvula de Escape	Ambas Libres	

Relación Máxima de Compresión: 10,8 a 1

Motor	Tolerancias	
Tipo y Modelo	EW10	
Altura Block	212.50 mm.	212.00 mm.
Diámetro Cilindros	86.00 mm.	86.10 mm.
Carrera Cigüeñal		92.30 mm.
Cilindrada Unitaria		537.40 cm ³
Cilindrada Total		2149.60 cm ³
Largo de Biela		140.50 mm.

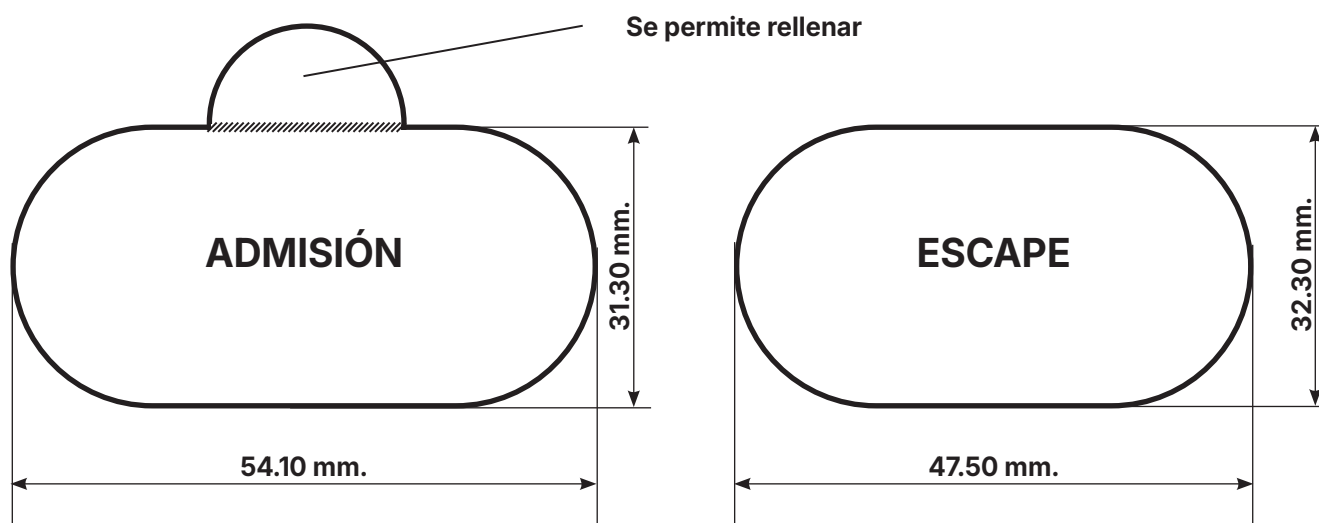

Se permite rellenar
contorno guía de admisión

Titulo: CITROËN C-elysee	Nº de Pieza	Tolerancia
	Bocas Tapa de Cilindro	-2% * + 4%

Dimensiones		Con dispositivo + 100 mm.
Trochas: Delantera	Hasta: 1840 mm	Hasta: 1940mm
Trasera	Hasta: 1815 mm	Hasta: 1915mm
Distancia entre ejes	Derecho e Izquierdo: Hasta : 2.672mm	

Suspensión Delantera

La distancia entre anclajes superiores del eje de giro sera 1155mm a 1025mm mínimo.

Las parrillas de suspensión deben tener máx. 270mm. de distancia entre centros de rótulas en el anclaje al chasis.

Se permite elevar el chasis auxiliar 35mm. máx.

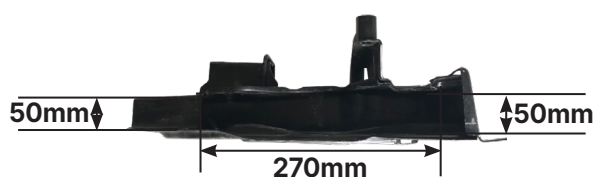
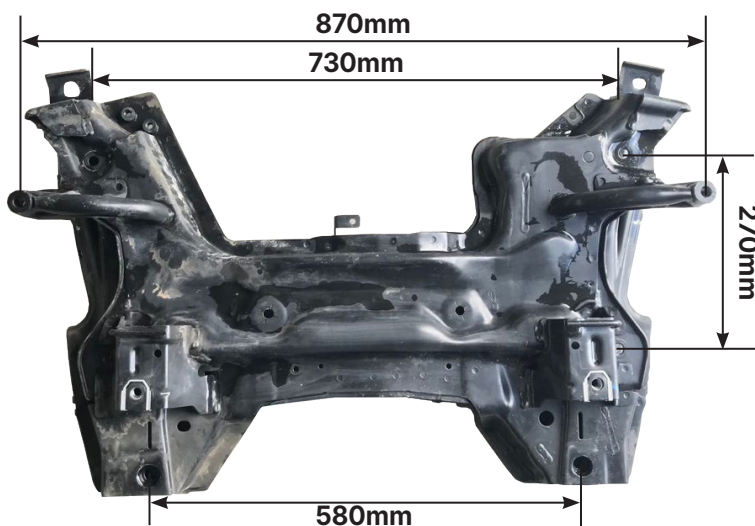
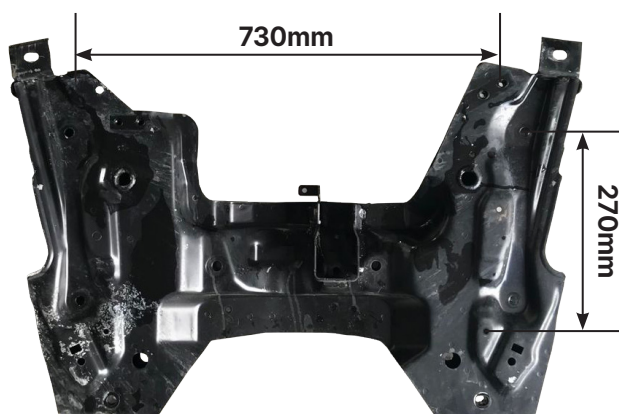

Suspensión Delantera

Esquema del portamaza delantero.

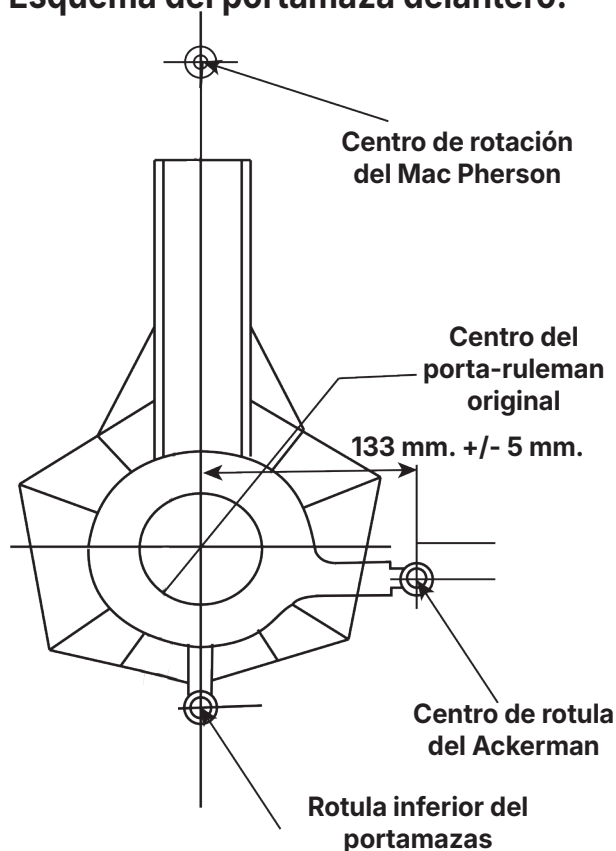

Se permite reemplazar el rulemán original por otro de mayor diámetro, permitiéndose las modificaciones necesarias. Diámetro máximo exterior del rulemán hasta 116,00 mm.

Suspensión Trasera

Distancia superior de amortiguadores será de 1120mm +/- 100mm

La distancia longitudinal del amortiguador trasero se medirá desde el centro superior del amortiguador al comienzo del larguero trasero, su medida será 855mm

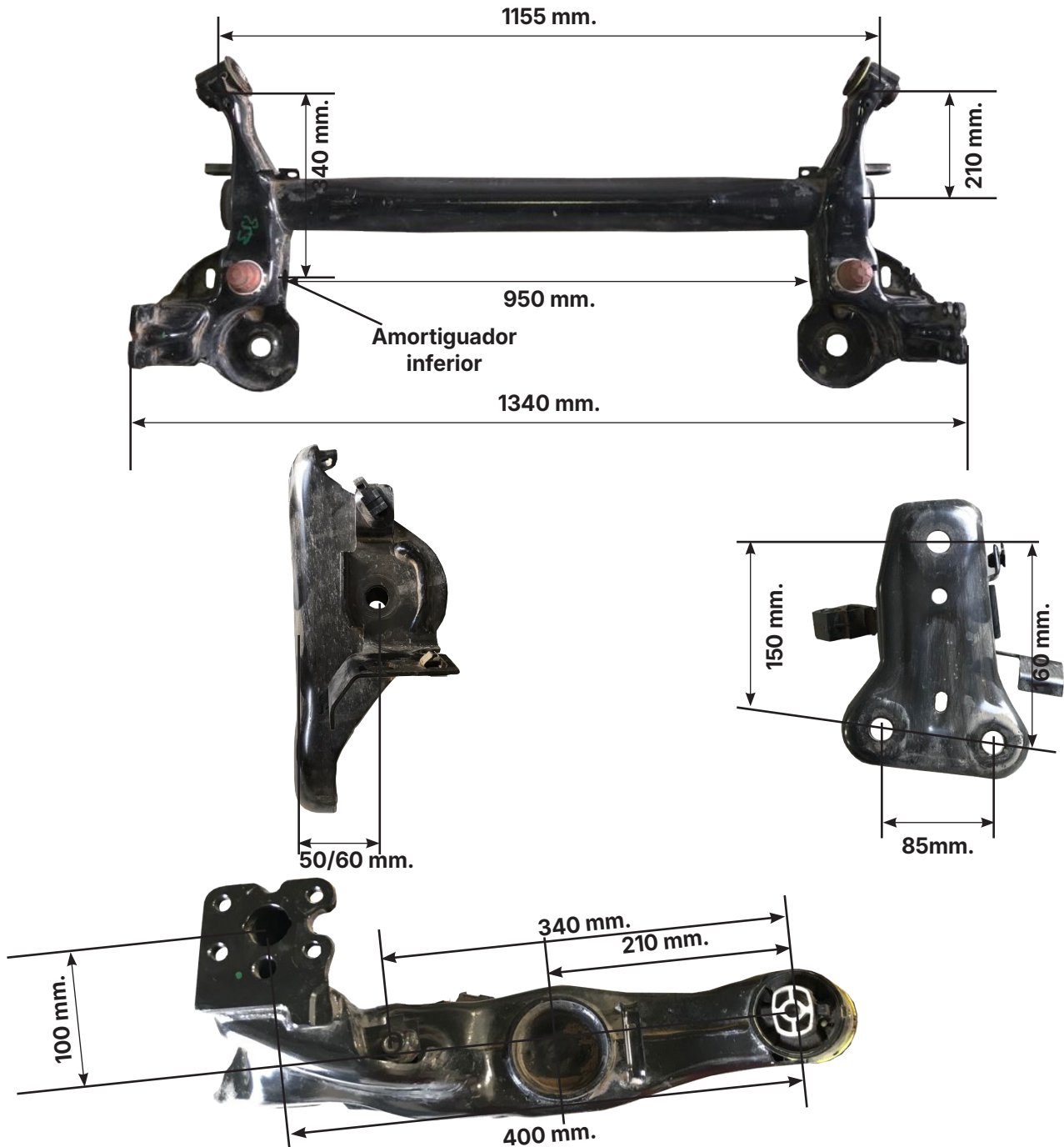

Título: Eje Trasero	Nº de Pieza	Tolerancia
Modelo: Citroën C-elysee		+/- 5mm.

Carrocería Plantilla Baúl



Otras consideraciones:

Se permitirá la colocación de un rulemán en el alojamiento del cigueñal o en el volante para repartir la carga inercial centrífuga de la punta de la directa, solamente para evitar roturas. Se permite trabajar los pasaruedas traseros para permitir exclusivamente el alojamiento del resorte de suspensión en su nueva posición.

Se permite un ensanche en los guardabarros traseros de fibra de vidrio al solo efecto de cubrir los neumáticos, debe empalmar con el paragolpes trasero . El ensanche será aprobado por el departamento técnico .

UNICO PARAGOLPES HOMOLOGADO MODELO ORIGINAL



Múltiple de Admisión

Caño ext.
44 +/- 1,5 mm.

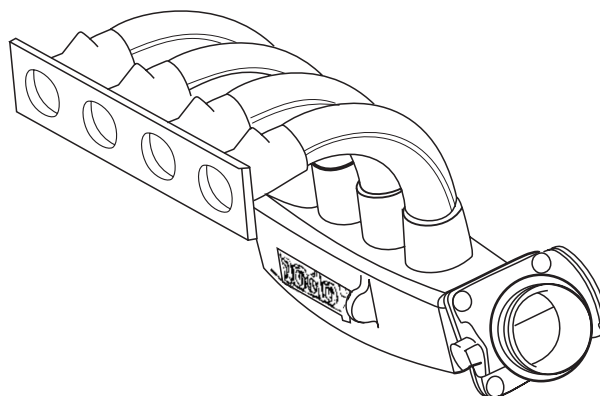
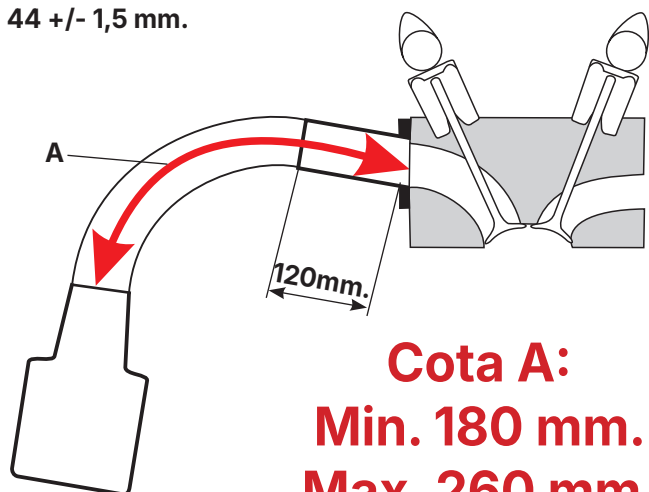

Cota A:
Min. 180 mm.
Max. 260 mm.

Múltiple de admisión, caja mariposa son homologadas por la categoría. Dentro de la cota A tiene 120 mm. de libre diseño luego de dicha medida el caño debe mantener su sección constante con su respectiva tolerancia. Se puede pulir la boca del plenum hasta un diámetro máximo de 61,5 mm. y con una profundidad máxima hasta el centro de la primera boca de admisión comenzando del apoyo de la caja mariposa.

Plantilla Carroceria - C-elise





Comisión Técnica APAT FICHA DE HOMOLOGACION



Peso del Automóvil

Peso con todos sus líquidos: refrigerantes, lubricantes, con el combustible sobrante y piloto con su indumentaria.

**PESO MINIMO: 1080 Kg. incluido lastre cámara según art. 10.9.6
reglamento técnico**

Comisión Técnica de APAT

