

**Ficha de Homologación válida a partir del 1-1-2025 Ficha N°: 220 Clase: 2**

Marca: **Nissan** Modelo: **March16v. 1.6cc**



Motor		Tolerancias
Tipo y Modelo	Renault K4M-740	
Altura Block	200.00 mm.	193.00 mm.
Diámetro Cilindros	79.50 mm.	80.60 mm.
Carrera Cigüeñal	80.50 mm.	82.10 mm.
Cilindrada Unitaria	399.59 cm <sup>3</sup>	418.89 cm <sup>3</sup>
Cilindrada Total	1598.38 cm <sup>3</sup>	1675.56 cm <sup>3</sup>
Diam. Cabeza Biela	47.00 mm	+/- 2 mm.
Entre Centros Biela	129.80 mm.	130.20 mm.
Peso Biela con Cojinete	500.00 gr.	Minimo 460.00 gr.
Diámetro Caja Mariposas	51.00 mm.	51.05 mm.
Arandela Restrictora	46.00 mm.	46.00 mm.
Peso Cigüeñal con Engranaje de Distribucion	8.900 kg.	Minimo 8.750 kg.
Diámetro del Botador	Balancin con compensador hidraulico	ver pagina 3
Diámetro del Muñon de Bancada	48.00 mm.	Rectificadas comerciales
Diámetro del Muñon de Biela	43.98 mm.	Rectificadas comerciales
Cojinetes de Biela	Libre	Medidas y marcas comerciales
Diámetro Cabeza de Válvula de Admisión	2 de 32.70 mm.	32.50 / 32.90 mm.
Diámetro Vástago Válvula de Admisión	2 de 5.46 mm.	5.26 / 5.66 mm.
Largo Válvula de Admisión	Libre	
Diámetro Cabeza Válvula de Escape	2 de 28.20 mm.	28.00 / 28.40 mm.
Diámetro Vástago Válvula de Escape	2 de 5.46 mm.	5.26 / 5.66 mm.
Largo Válvula de Escape	Libre	

## Relación Máxima de Compresión: 10,5 a 1

### Otras consideraciones

Se adjunta la modificación opcional permitida del sistema de balancines de válvulas.

Se permite colocar compensador fijo con regulador de libre diseño y/o se puede eliminar.

Respetando el esquema adjunto se autoriza el cambio del balancin por uno de libre diseño, se permite la modificación necesaria en la tapa de cilindros para fijar el o los ejes de balancin, como también el uso de pastillas y/o tacitas para poder regular la luz de válvulas.

El sistema de botador-balancin podrá ser lubricado por un sistema de libre diseño.

Se adjunta la homologacion del conducto de escape de la tapa de cilindros.

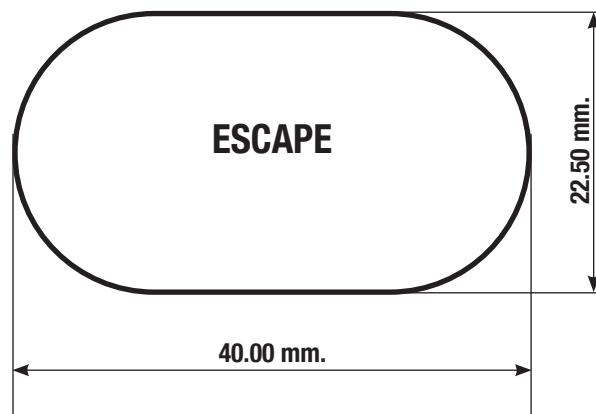
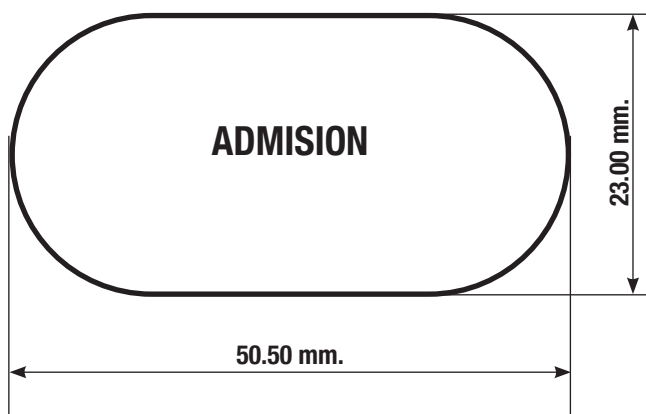

Nissan March	Nº de Pieza	Tolerancia
	Bocas Tapas de Cilindro	-2% +4%

## Esquema de balancines

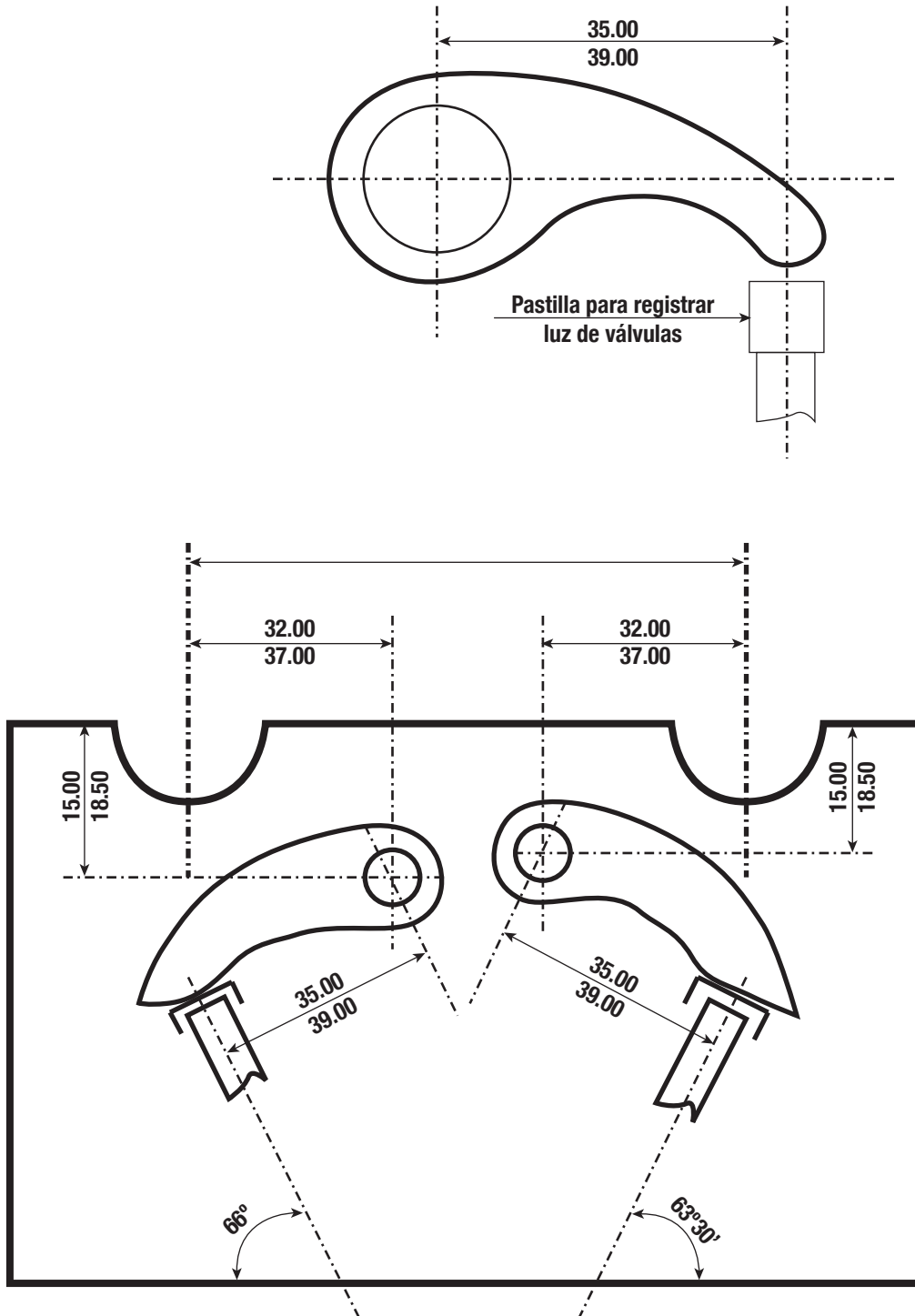

<b>Título: Esquema de Balancines</b> <b>Nissan March</b>	<b>N° de Pieza</b>	<b>Tolerancia</b>
	Motor K4M	+/- 0.20 mm.

## Suspensión Delantera

Dimensiones		Con dispositivo + 100 mm.	
Trochas:	Delantera Trasera	Hasta: 1735 mm. Hasta: 1700 mm.	Hasta: 1835 mm. Hasta: 1800 mm.
Distancia entre ejes		Derecho e Izquierdo: Hasta : 2500 mm.	

### Esquema del portamaza delantero.

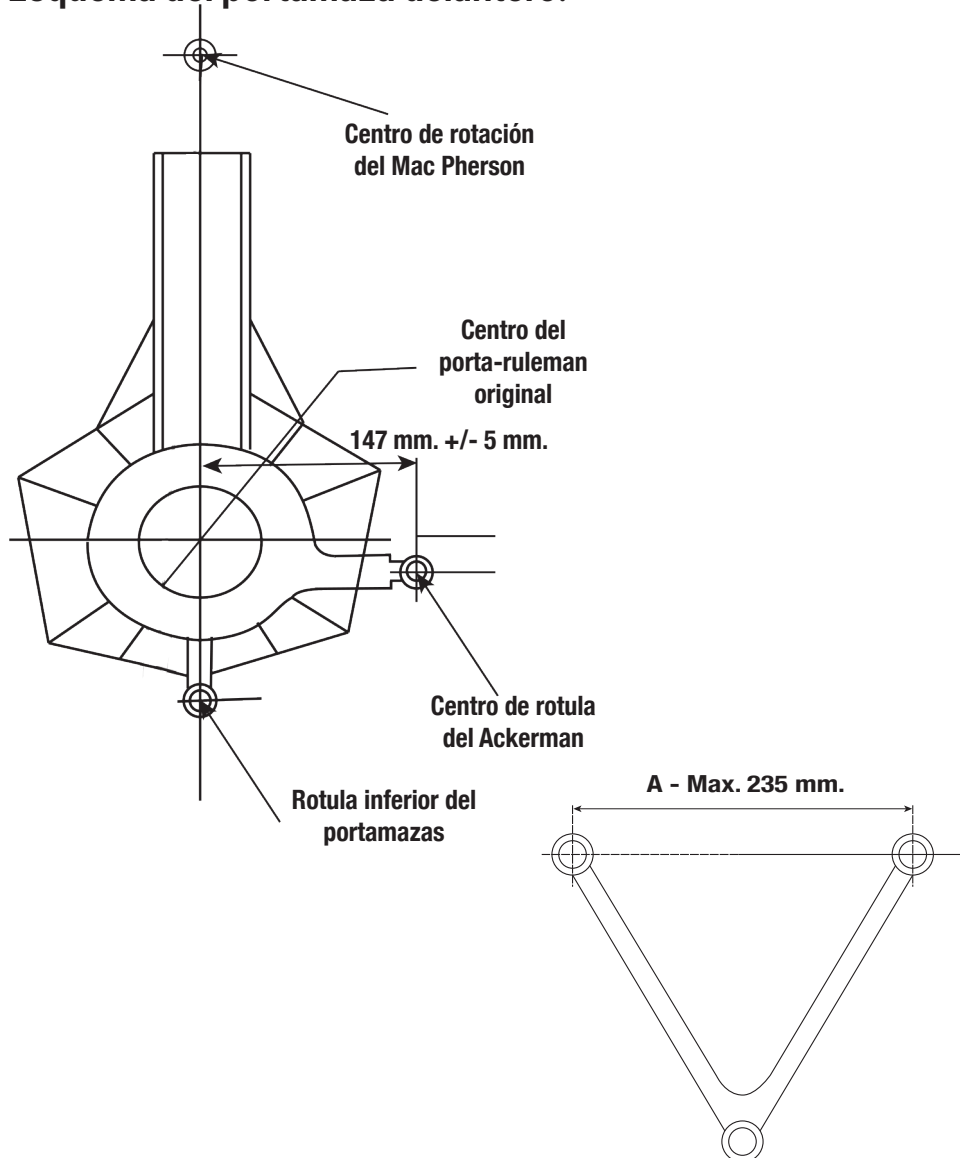

**Se permite reemplazar el rulemán original por otro de mayor diámetro, permitiéndose las modificaciones necesarias.  
Diámetro máximo exterior del rulemán hasta 108,00 mm.**

## Chasis Auxiliar

Se permite elevar el chasis auxiliar en 50mm Max.

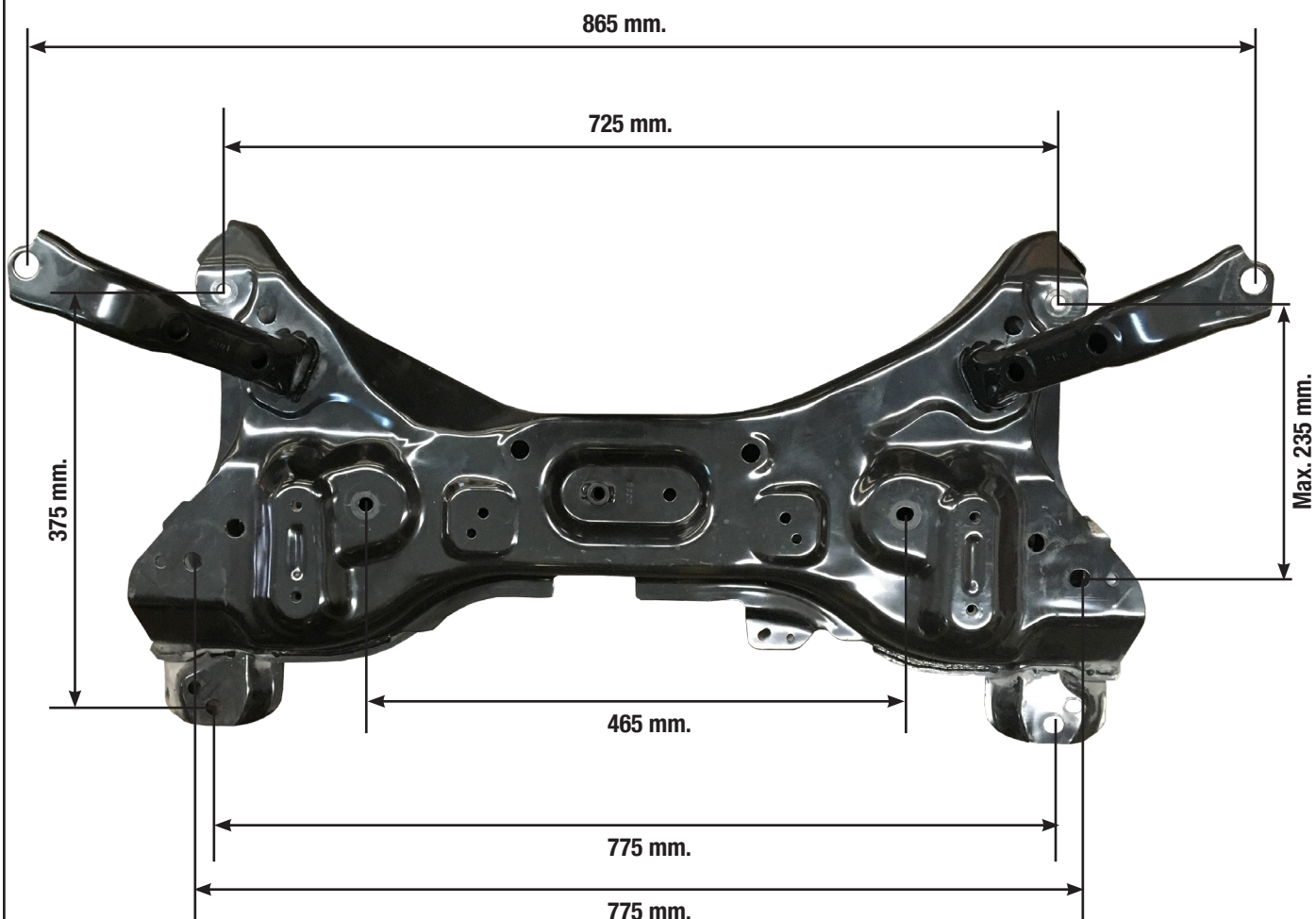

Tolerancia +/- 5mm.

## Suspensión Trasera

Se permite retirar el soporte original del espiral en el eje.

La distancia entre centros de rótulas superiores de anclaje de amortiguadores será de 1080 mm. a 1130 mm.

Se permite reemplazar el anclaje del eje original (manopla) siempre que el adoptado conserve la posición del eje del tornillo original, elevarlo max. 50mm.

Se adjunta el esquema del eje trasero homologado.

Medidas expresadas en mm

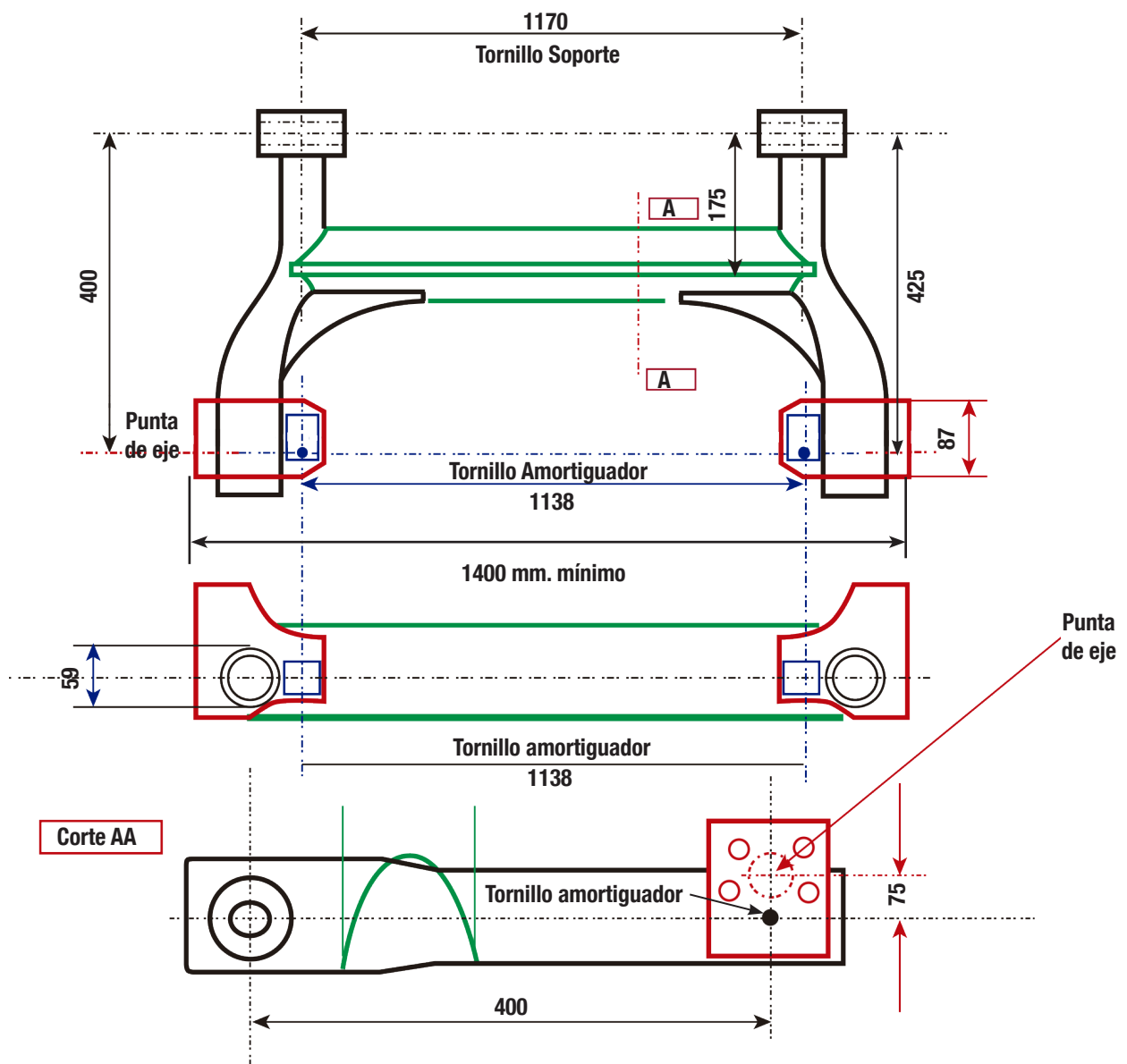

Título: <b>Eje Trasero</b> Modelo: <b>Nissan March</b>	Nº de Pieza	Tolerancia
		+/- 5mm.

## Múltiple de Admisión

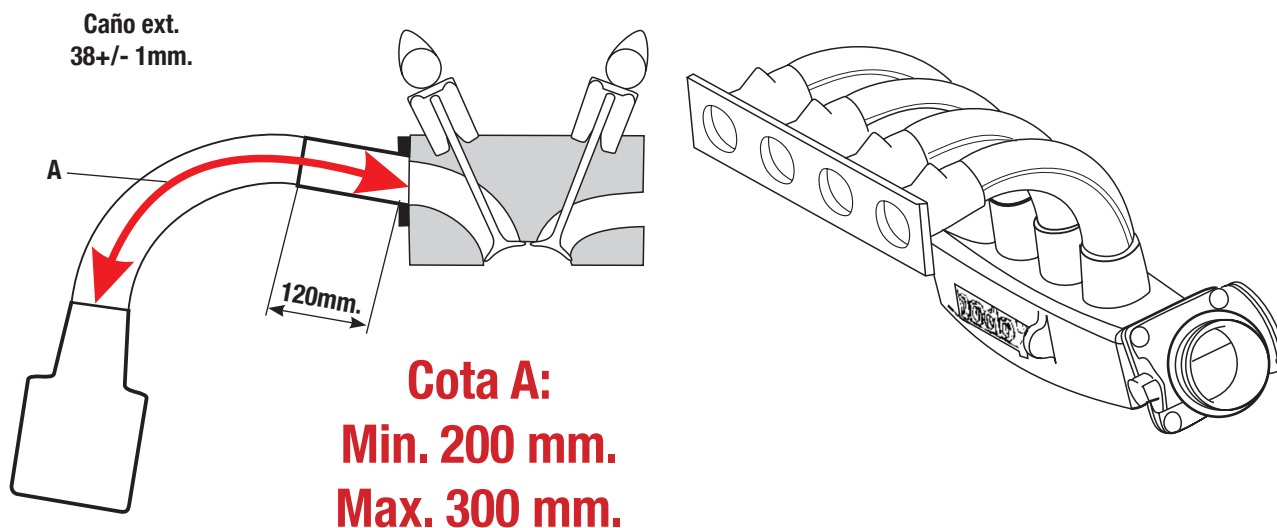

Múltiple de admisión, caja mariposa son homologadas por la categoría. Dentro de la cota A tiene 120 mm. de libre diseño luego de dicha medida el caño debe mantener su sección constante con su respectiva tolerancia. Se puede pulir la boca del plenum hasta un diámetro máximo de 61,5 mm. y con una profundidad máxima hasta el centro de la primera boca de admisión comenzando del apoyo de la caja mariposa.

## Plantilla Carroceria -Nissan March





## Comisión Técnica APAT FICHA DE HOMOLOGACION



### Peso del Automóvil

Peso con todos sus líquidos: refrigerantes, lubricantes, con el combustible sobrante y piloto con su indumentaria.

**PESO MINIMO: 980 Kg. incluido lastre cámara según art. 10.9.6  
reglamento técnico**

### Otras Consideraciones

El centro de apoyo de los pedales de freno y embrague se pueden desplazar hacia atrás hasta una distancia máxima de 20 mm. con respecto a la línea imaginaria que une los parantes delanteros de las puertas delanteras, a la altura de dichos centros de apoyo.-

Se permitirá la colocación de un rulemán en el alojamiento del cigueñal o en el volante para repartir la carga inercial centrífuga de la punta de la directa, solamente para evitar roturas.

### Carrocería

Se autoriza trabajar los pasarruedas traseros para permitir el alojamiento del resorte de suspensión.

**ÚNICO PARAGOLPES HOMOLOGADO MODELO ORIGINAL**



Comisión Técnica de APAT

