

Ficha de Homologación válida a partir del 1-1-2025 Ficha N°: 216 Clase: 2

Marca: **Peugeot 208 16v - 1.6 cc. 3 y 5 p**



Motor		Tolerancias
Tipo y Modelo	TU5JP4 - TUSJP	
Altura Block	207.50 mm.	202.50 mm.
Diámetro Cilindros	78.50 mm.	80.60 mm.
Carrera Cigüeñal	82.00 mm.	84,20 mm
Cilindrada Unitaria	396.86 cm ³	429.61 cm ³
Cilindrada Total	1587.46 cm ³	1718.43 cm ³
Diam. Cabeza Biela	48.70 mm	48.90 mm
Entre Centros Biela	133.50 mm.	135.50 mm.
Peso Biela con Cojinete	480.00 gr.	Minimo 450.00 gr.
Diámetro Caja Mariposas	51.00 mm.	51.05 mm.
Arandela Restrictora	47.00 mm.	47.00 mm.
Peso Cigüeñal con Engranaje de Distribucion	11.500 kg.	Minimo 11.450 kg.
Diámetro del Botador	28.50 mm.	32.00 mm.
Diámetro del Muñon de Bancada	50.00 mm.	49.00 mm.
Diámetro del Muñon de Biela	45.00 mm.	Rectificadas comerciales
Cojinetes de Biela	Libre	Medidas y marcas comerciales
Diámetro Cabeza de Válvula de Admisión	31.80 mm.	32.50 mm.
Diámetro Vástago Válvula de Admisión	6.00 mm.	6.20 mm.
Largo Válvula de Admisión	Libre	
Diámetro Cabeza Válvula de Escape	26.00 mm.	28.00 mm.
Diámetro Vástago Válvula de Escape	6 mm.	6.20 mm.
Largo Válvula de Escape	Libre	

Relación Máxima de Compresión: 10,1 a 1

ADMISION

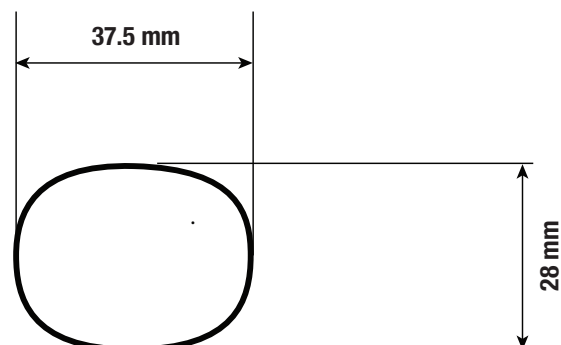
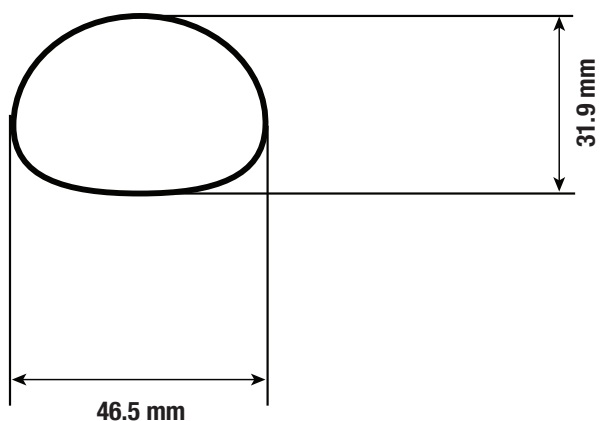

ESCAPE

Titulo: Peugeot 208	N° de Pieza	Tolerancia
	TU5JP4-TUSJP 9656769580 9636076010 TU5EC5 9674062010	-2% +5%

Suspensión Delantera

Esquema del portamaza delantero.

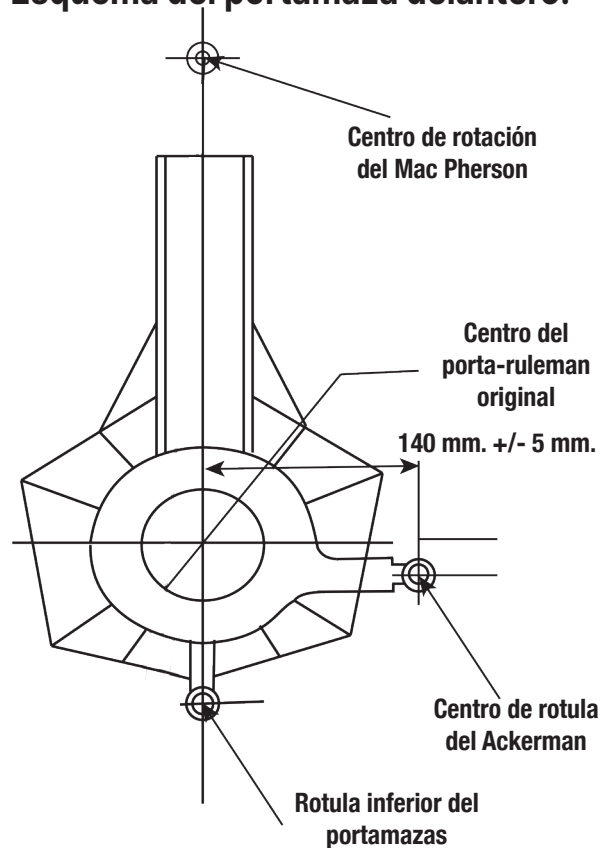

Suspension Delantera

Dimensiones		Con dispositivo + 100 mm.	
Trochas:	Delantera Trasera	Hasta: 1785 mm. Hasta: 1765 mm.	Hasta: 1885 mm. Hasta: 1865 mm.
Distancia entre ejes		Derecho e Izquierdo: Hasta : 2600 mm.	

Las parrillas de suspensión deben tener las siguientes dimensiones:
A anclajes al chasis 300 mm. máximo entre centros de rótulas.

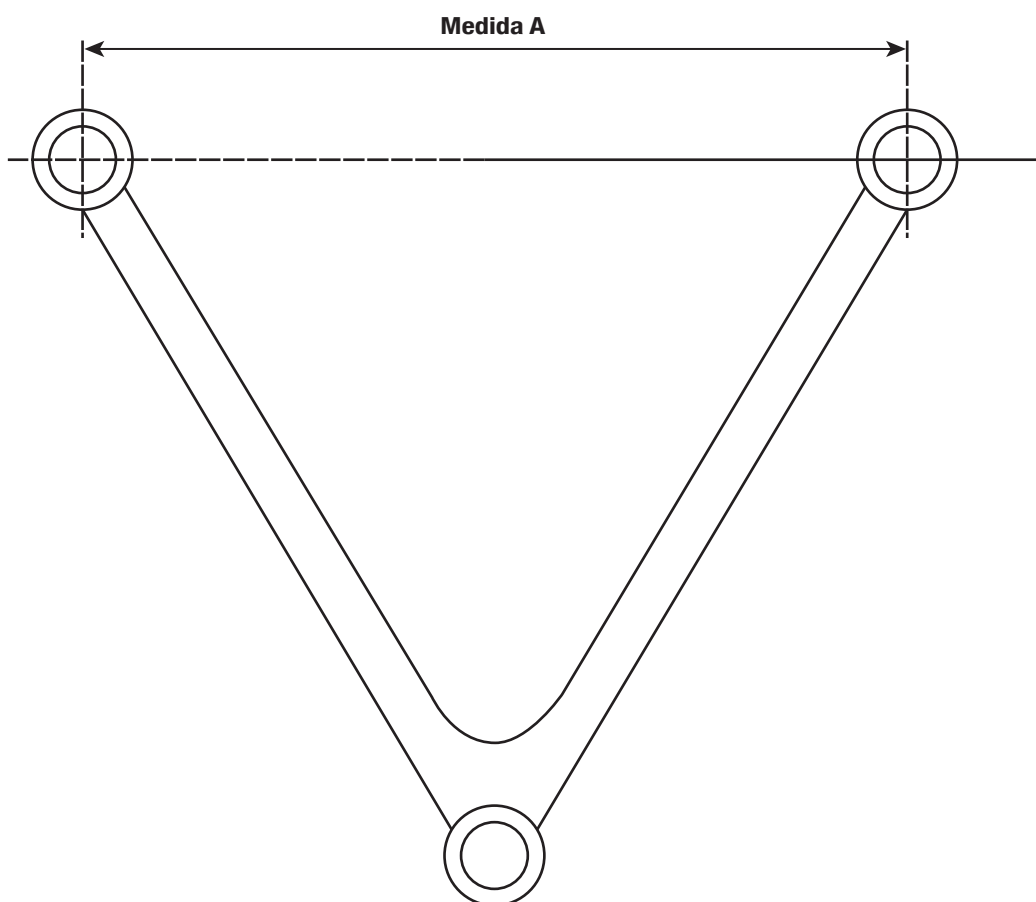

Entre centro de torretas Delanteras 1070 mm +/- 70mm

Se permite reemplazar el rulemán original por otro de mayor diámetro, permitiéndose las modificaciones necesarias. Diámetro máximo exterior del rulemán hasta 108,00 mm.

Chasis Auxiliar

El chasis auxiliar se recorto para la ubicación del nuevo motor.

Se permiten reelaborar los soportes de la araña delntero (cuernos) para permitir el montaje de la caja de velocidades y el nuevo motor.

Se permite elevar el chasis auxiliar 40mm. máximo.

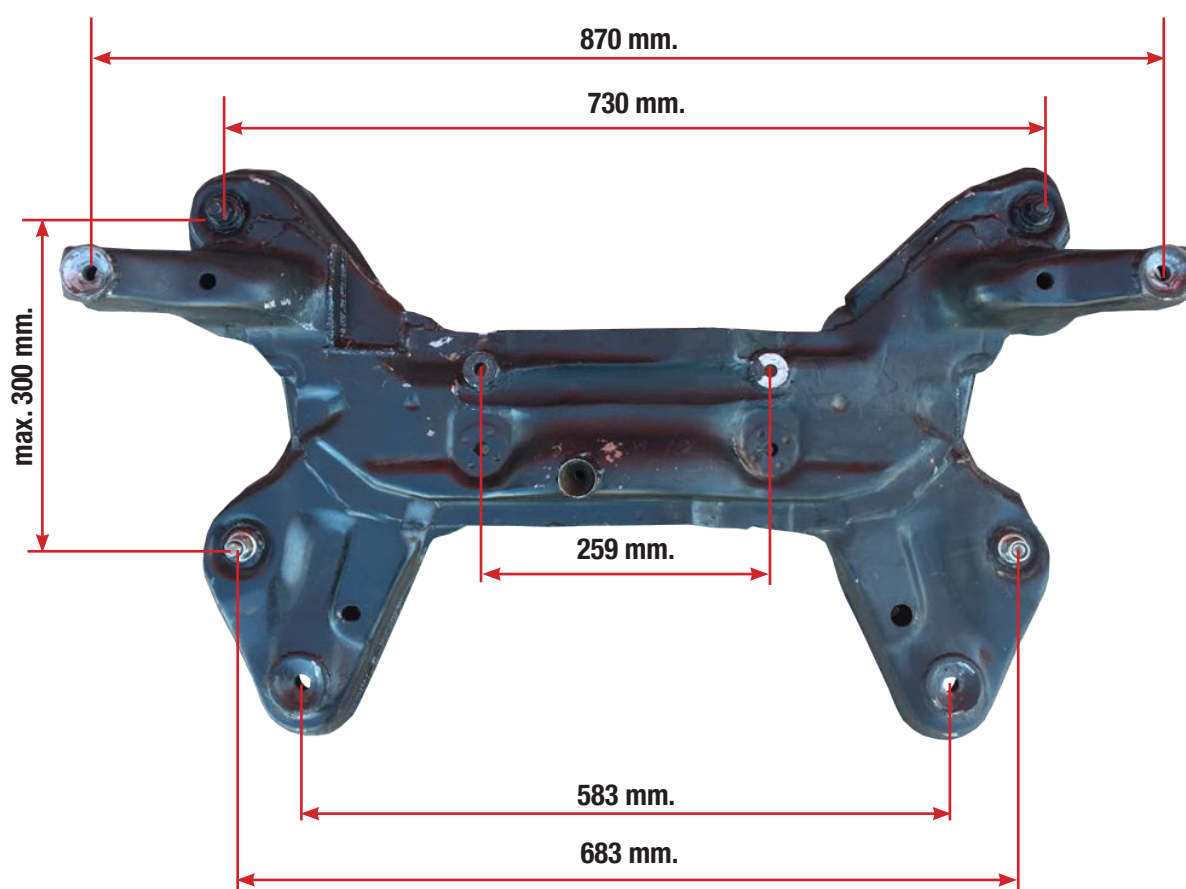

Tolerancia +/- 5mm

Suspensión Trasera

La distancia entre centros de rótulas superiores de anclaje de amortiguadores será de 960 mm. a 1.010 mm.

Se permite retirar el soporte original del espiral en el eje.

Se permite reemplazar el anclaje del eje original (manopla) siempre que el adoptado conserve la posición del eje del tornillo original; elevarlo máximo 80mm.

Se adjunta plano de eje

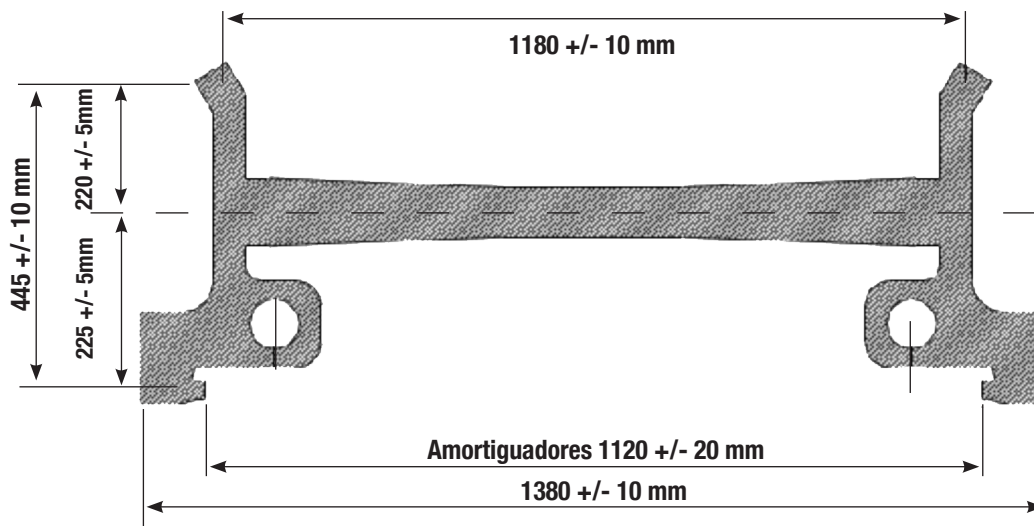

Eje Rígido arrastrado. Se autoriza a colocar el amortiguador trasero en forma vertical, manteniendo el anclaje inferior en su posición original.

Múltiple de Admisión

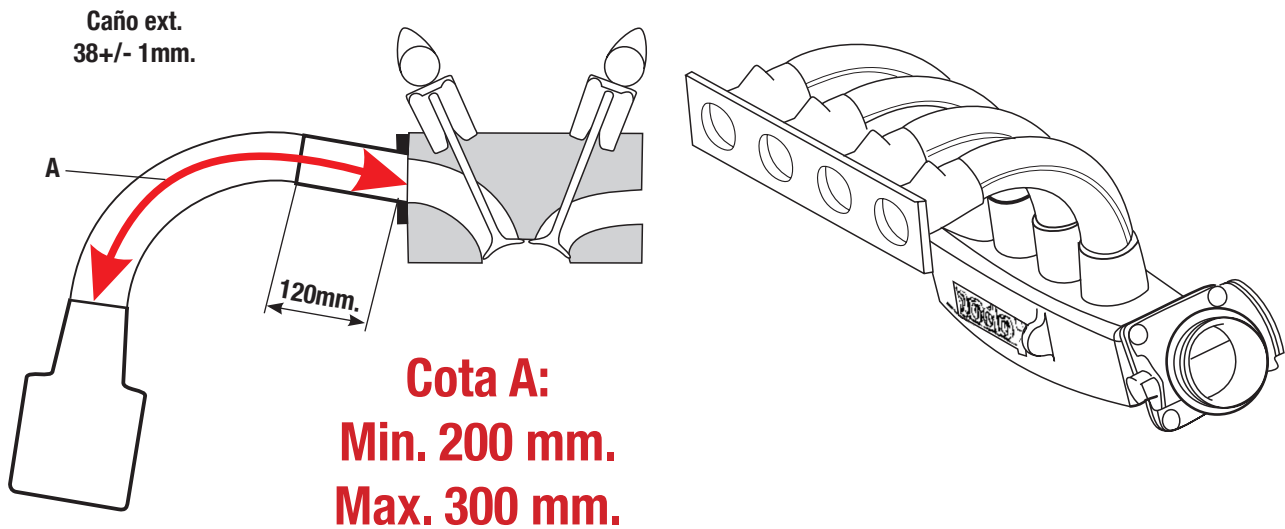

Múltiple de admisión, caja mariposa son homologadas por la categoría. Dentro de la cota A tiene 120 mm. de libre diseño luego de dicha medida el caño debe mantener su sección constante con su respectiva tolerancia. Se puede pulir la boca del plenum hasta un diámetro máximo de 61,5 mm. y con una profundidad máxima hasta el centro de la primera boca de admisión comenzando del apoyo de la caja mariposa.

Plantilla Carroceria - Peugeot 208





Comisión Técnica APAT FICHA DE HOMOLOGACION



Peso del Automóvil

Peso con todos sus líquidos: refrigerantes, lubricantes, con el combustible sobrante y piloto con su instrumentaria.

**PESO MINIMO: 965 Kg. incluido lastre cámara según art. 10.9.6
reglamento técnico**

Otras Consideraciones

El centro de apoyo de los pedales de freno y embrague se pueden desplazar hacia atrás hasta una distancia máxima de 20 mm. con respecto a la línea imaginaria que une los parantes delanteros de las puertas delanteras, a la altura de dichos centros de apoyo.-

Se permitirá la colocación de un rulemán en el alojamiento del cigueñal o en el volante para repartir la carga inercial centrífuga de la punta de la directa, solamente para evitar roturas.

Se autoriza el spoiler original ref Peugeot 1608385880

Carrocería

Se autoriza trabajar los pasarruedas traseros para permitir el alojamiento del resorte de suspensión.

ÚNICO PARAGOLPES HOMOLOGADO MODELO ORIGINAL



Comisión Técnica de APAT

